

Performans

Azami kaldırma gücü (ISO 14397-2)	49 kN
Kaldırma kapasitesi (ISO 14397-2)	37 kN
Devrilme yükü, düz (ISO 14397-1)	3801 kg
Devrilme yükü, 40° dönmüş (ISO 14397-1)	3151 kg

Motor

Model	2.4L V2 BOBCAT ENGINE
Uygunluk	5. AŞAMA
Soğutma	Sıvı
Yakıt	Dizel
Fuel Tank	78.80 L
2600RPM Güç (ISO 14396):	50.7 kW

Ağırlıklar

Çalışma ağırlığı, standart (ISO 6016)	5091 kg
Nakliye ağırlığı, standart (ISO 6016)	4674 kg
Maksimum ön aks yükü	6000 kg
Maksimum arka aks yükü	6000 kg

Hidrolik Sistem

Kontrol valfi	3 MAKARALI (İSTEĞE BAĞLI OLARAK 4) - PARALEL SERİ TİPİ - AÇIK MERKEZ
System Relief @ Quick Couplers	20.5 MPa
Hydraulic Tank	27.20 L
Yardımcı Std Akış	75.40 L/min
Yardımcı Yüksek Akış	103.50 L/min

Sürüş Sistemi

Ana Tahrik Sistemi	Orantılı olarak düzenlenen hidrostatik motor
Şanzıman	Elektronik regülasyon ile hidrostatik

Kontroller

Araç kumandası	Direksiyon ile hidrolik direksiyon üzerinden makine bağlantı
Seyahat Yönü	Joystikler üzerinde sürüş yönü anahtarı (F-N-R). Çalışma ve seyahat modunda sürme pedali.
Makine hidrolüğü	Kaldırma, eğme ve yardımcı için iki eksenli joystick
Araç frenlemesi	Arka dingilde entegre 6 adet ıslak fren diski ile hidrostatik fren etkisi kombinasyonu

Boyutlar

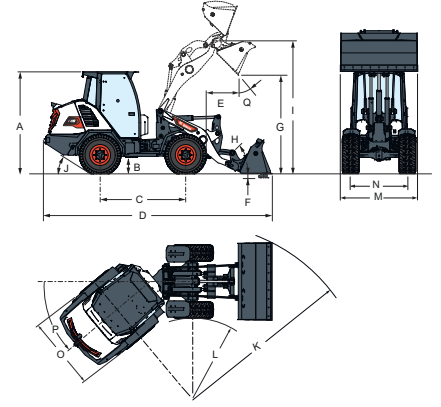

(A)	2497.7 mm	(J)	33°
(B)	427.0 mm	(K)	3829.8 mm
(C)	2100.0 mm	(L)	1985.6 mm
(D)	5452.7 mm	(M)	1900.0 mm
(E)	686.0 mm	(N)	1393.0 mm
(F)	100.0 mm	(O)	1800.0 mm
(G)	2507.5 mm	(P)	40°
(I)	3250.0 mm	(Q)	45°