

Ağırlıklar

Çalışma ağırlığı	5930 kg
Uzun kaldırma kolunun ağırlık farkı	23 kg

Motor

Yapım / model	Bobcat / D24
Yakıt	Dizel
Silindir sayısı	4
Hacim	2392 cm ³
Maksimum NET güç (ISO 14396)	42.5 kW
Maksimum NET tork (ISO 14396)	204.0 Nm

Hidrolik Sistem

Pompa tipi	Ayrık motor tahrikli eksenel pistonlu pompa ve iki motor tahrikli dişli pompası
Pompa kapasitesi	180.30 L/min
Yardımcı akış	52.50 L/min
Yardımcı devreler 3 için sistem tahliye basıncı	226.00 bar
Yardımcı devreler 2 için sistem tahliye basıncı	235.00 bar

Performans

Kazma gücü, kaldırma kolu (ISO 6015)	27459 N
Kazma gücü, uzun kaldırma kolu (ISO 6015)	24517 N
Kazma gücü, kepçe (ISO 6015)	41188 N
Çekme gücü	32362 N
Sürüş hızı, düşük aralıkta	10.0 km/h
Sürüş hızı, yüksek aralıkta	30.0 km/h

Dönüş Sistemi

Bom çevirme, sol	80°
Bom çevirme, sağ	50°
Dönme hızı	9.4 RPM

Sıvı Kapasiteleri

Soğutma sistemi	11.20 L
Yağ filtresine ek olarak motor yağı	9.20 L
Yakıt deposu	118.00 L
Hidrolik depo	95.00 L
Hidrolik sistem	148.00 L

Çevresel Etki

Gürültü seviyesi LpA (AB Direktifi 2006/42/EC)	75 dB(A)
Gürültü seviyesi LWA (AB Direktifi 2000/14/EC)	98 dB(A)
Tüm gövde titreşimi (ISO 2631-1)	0.56 ms ⁻²
El-kol titreşimi (ISO 5349-1)	0.54 ms ⁻²

Standart Özellikler

Bom ve kol yük tutma valfi	Çalışma ışıkları
Dozer bıçağı emniyet valfi	Geri çekme mekanizmalı emniyet kemeri
Bütünüyle ayarlanabilir havalandırma	TOPS/ROPS kabin ¹
Yüksek arkalıklı ısıtılmalı süspansiyonlu koltuk	Döner tepe lambası donanımı
İleri/geri ayarlanabilen konsollar	Aşırı yük uyarı aygıtı
Açısı ayarlanabilen kumanda kolunu	Güneşlik
İkinci yardımcı hidrolik hat (Dönen boru)	İki sol ve bir sağ arka görüş aynası
Parmak ucu yardımcı hidrolik kontrolü	Elektrikli yakıt ikmal pompası
Kontrol konsol kilitleri	Otomatik rölanı
Hidrolik joystick kontrolleri	Garanti: 24 saat, 2000 saat (hangisi önce gerçekleşirse)
İki kademeli hızda sürüş	7 inç Lüks ekran
Kilitlenebilir depolama bölümü	Hidrolik bağlantı hatları
Korna	

1. Devrilmeye Karşı Koruyucu Yapı (TOPS) – ISO 12117 gereklerine uygundur

Çalışma Aralığı

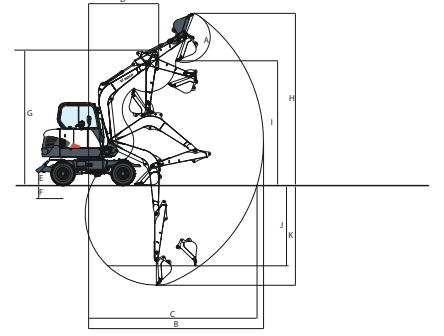

(A) 180°	(G) 4686.0 mm
(B) 6108.0 mm	(H) 5976.0 mm
(B) 6400.0 mm	(H) 6170.0 mm
(C) 5888.0 mm	(I) 4324.0 mm
(C) 6190.0 mm	(I) 4510.0 mm
(D) 2448.0 mm	(J) 2805.0 mm
(D) 2464.0 mm	(J) 3115.0 mm
(E) 421.0 mm	(K) 3495.0 mm
(F) 202.0 mm	(K) 3795.0 mm

Boyutlar

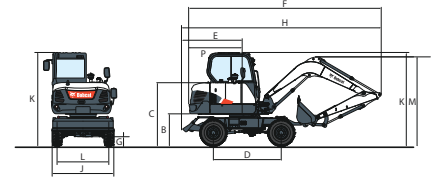

(A) 500.0 mm	(J) 1920.0 mm
(B) 980.0 mm	(J) 2290.0 mm
(C) 1935.0 mm	(K) 2950.0 mm
(D) 2100.0 mm	(L) 1600.0 mm
(E) 1678.0 mm	(O) 1980.0 mm
(F) 4260.0 mm	(P) 1650.0 mm
(H) 6120.0 mm	

Seçenekler

Uzun kaldırma kolu	Üçüncü yardımcı hidrolik hat
Çift lastik ve 2290 mm dozer bıçağı	(Kepçe Borusu)